

Nomenclature des pièces

Code

Charbons avec bouchons (la paire)	0514
Roulement	0601
Rondelle élastique	0726
Support mural	0880
Interrupteur non verrouillable	0908
Condensateur antiparasite	0909
Passe-fil	0950
Passe-fil pour cordon 115 V	0950.1
Étiquette de sécurité - Attention	1017
Bande décor "Dynamic"	1027
Étiquette d'identification 230 V	1071
Étiquette d'identification 115 V	1072
Variateur 230 V	1213
Variateur 115 V	1214
Vis de tirants (les 4)	7903
Tirants (les 4)	7913.F
Bouton de variateur avec clips	8609
Cordon d'alimentation 2 fils 230 V	9011
Vis de fixation masse (les 2)	9023
Bague de roulement	9025
Moyeu d'accouplement	9028
Cordon d'alimentation 2 fils 115 V	9040
Vis de poignée (les 3)	9502
Protection interrupteur (les 2)	9813
Carter supérieur (équipé de porte-charbons)	9817
Turbine	9818
Induit sans moyeu d'accouplement 230 V	9819
Induit sans moyeu d'accouplement 115 V	9819.1
Masse 230 V (carter équipé de porte-charbons)	9820
Masse 115 V (carter équipé de porte-charbons)	9820.1
Demi-poignée supérieure	9832
Poignée complète 230 V	9840
Poignée complète 115 V	9840.1
Demi-poignée inférieure 230 V (avec étiquette)	9841
Demi-poignée inférieure 115 V (avec étiquette)	9841.1
Carter alu. + bague de roulement	9842
Bloc moteur BM250 (voir catalogue produit)	AC005

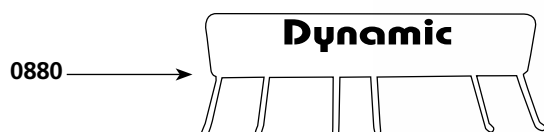
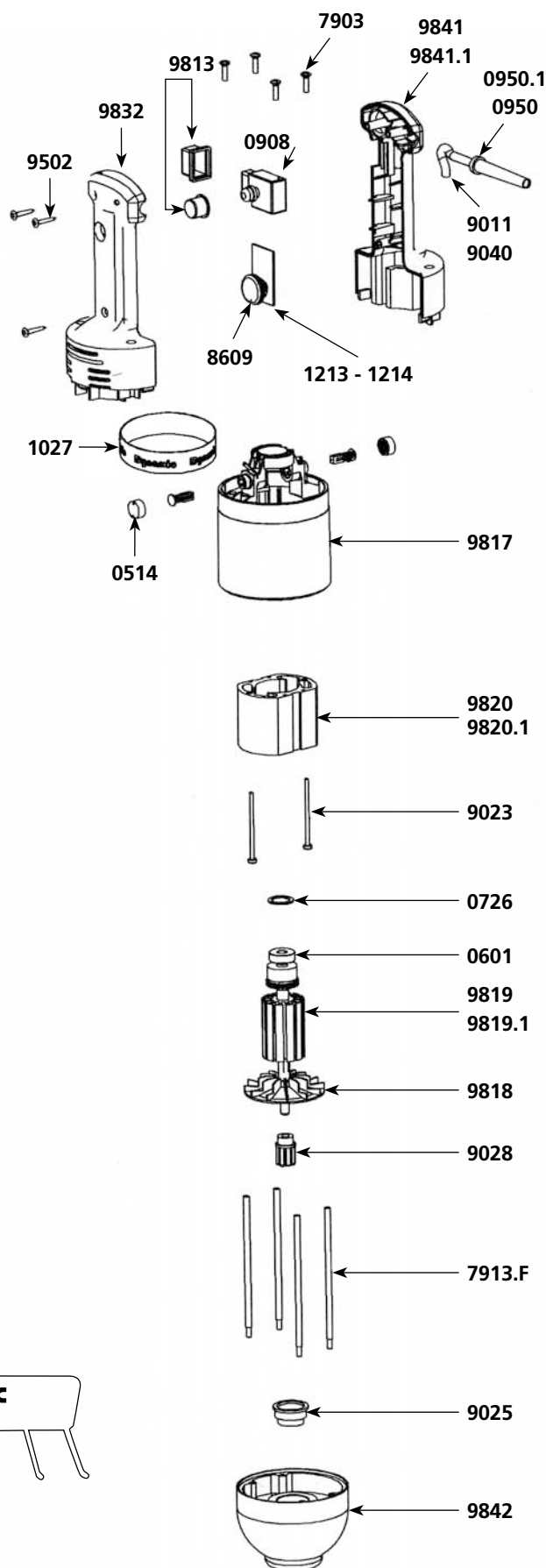

Pied mixeur pour PMF - PMDH 250

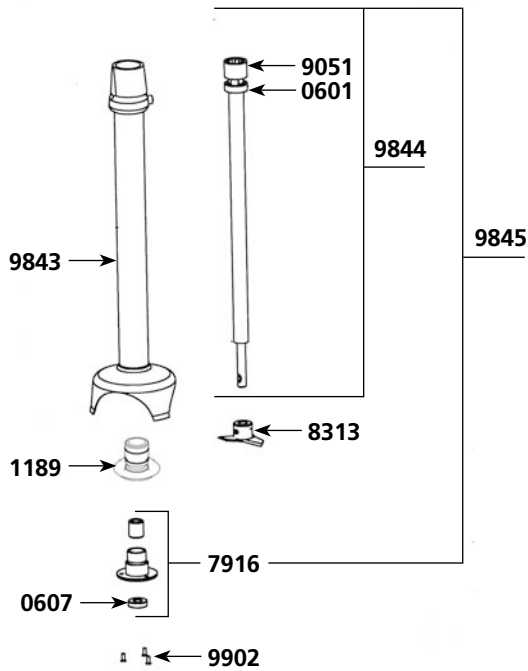

Nomenclature des pièces

Code

Nomenclature des pièces	Code
Roulement	0601
Bague d'étanchéité pour pied mixer	0607
Support palier + joint	1189
Palier inf. sans vis (bague d'étanchéité, joint torique, bague autolubrifiante)	7916
Couteau avec vis	8313
Cage d'accouplement + goupille	9051
Entretoise avec embout, cloche et palier	9843
Arbre de transmission (roulement, cage d'accouplement)	9844
Ensemble arbre, palier, couteau	9845
Vis de palier pour cloche inox (les 3)	9902
Pied complet M250 : voir catalogue produit	AC006

Outil-fouet pour PMF 250

Nomenclature des pièces

Code

Nomenclature des pièces	Code
Roulement	0601
Bague d'étanchéité pour fouet	0608
Goupille 3 X 20	0744
Goupille 3 X 14	0745
Vis d'embase (les 4)	7903
Embase équipée (3 bagues + 2 joints + 2 cornets)	8612
Cornets (la paire)	8613
Boîte de réduction complète sans fouets	9034
Embase fouet sans pignon intermédiaire	9046
Pignon intermédiaire + axe	9048
Pignons de sortie (la paire) avec arbres + goupilles	9049
Boîte de réduction + 3 bagues autolubrifiantes	9050
Cage d'accouplement + Goupille	9051
Arbre d'attaque équipé (cage d'accouplement, roulement)	9055
Boîte réduction + Bague autolubrifiante + Arbre + Roulement	9057
Outil fouet (la paire)	9846
Boîte fouet complète F250 (voir catalogue produit)	AC007

