

GAMA PROFESIONAL

CORTADOR, CORTA-HORTALIZAS Y BLEND & MIX DE MESA

3 en 1



Una nueva alternativa para las preparaciones DYNAMIC®!



www.dynamicmixers.com



- HASTA 300 KG POR HORA, ADECUADO
- HASTA 400 CUBIERTAS POR SERVICIO

3 en 1

COMBINADO 3-en-1

CORTADOR, CORTA-HORTALIZAS Y BLEND & MIX DE MESA

- PERFECTA HIGIENE
- SE LIMPIA EN LAVAVAJILLAS
- EMPUÑADORA EASY CLIP
- MONTAJE Y DESMONTAJE RAPIDO
- POTENTE MOTOR ASINCRÓNICO DE ALTA RESISTENCIA



Canal cilíndrica para mayor precisión (calabacín, pepino ...)

Canalizaciones grandes para mayor productividad y verduras más grandes (col y apio)

Ahorro de espacio, expulsión lateral

Excelente estabilidad, base metálica del motor



MODELO PATENTADO

SE ENTREGA CON UNA CUCHILLA ESTÁNDAR



CAPACIDAD : 5.4 LITROS

	Designación COMBINADO VELOCIDAD VARIABLE panel de mando LEDS
Velocidades Corta.H rpm	320 a 720 rpm
Velocidades Cutter rpm	350 a 3500 rpm
Funciones	Pulse y Reverse*
Potencias	1100 W
Referencias	CL322

	Designación COMBINADO VELOCIDAD VARIABLE PANTALLA pantalla digital
Velocidades Corta.H rpm	320 a 720 rpm
Velocidades Cutter rpm	350 a 3500 rpm
Funciones	Pulso, Reverso*, Temporizador* y Cronómetro*
Potencias	1100 W
Referencias	CL350

* Cortador solo

✓ ACERO INOXIDABLE & BLOQUE MOTOR METÁLICO

CORTA-HORTALIZAS



	Designación CORTA-HORTALIZAS 1 VELOCIDAD panel de mando LEDS	Designación CORTA-HORTALIZAS 2 VELOCIDADES panel de mando LEDS	Designación CORTA-HORTALIZAS VELOCIDAD VARIABLE panel de mando LEDS	Designación CORTA-HORTALIZAS VELOCIDAD VARIABLE PANTALLA pantalla digital
Velocidades rpm	320 rpm	320 y 640 rpm	320 a 720 rpm	320 a 720 rpm
Funciones	-	-	Pulse	Pulse
Velocidades	1 velocidad	2 velocidades	5 niveles	5 niveles
Potencias	1100 W	1100 W	1100 W	1100 W
Referencias	CL100	CL110	CL121	CL150

MODELO PATENTADO
ENTREGADO SIN DISCO



— CONVERTIBLE EN CORTADOR Y BLEND&MIX —





Discos **en acero inoxidable**, los más anchos del mercado (diámetro 225 mm) ! Lavables en el lavavajillas.

LOS ACCESORIOS

Accesorios disponibles por separado



Cuchilla con alta precisión y desmontable para reafilado.

“ ¡Haga muchos preparativos gracias a una gama de discos completa! ”

Disco rebanadores

	Referencia
0,5 mm	CL1005
1,5 mm	CL1015
2,5 mm	CL1025
3 mm	CL1030
4 mm	CL1040
5 mm	CL1050
7 mm	CL1070
8 mm	CL1080
9 mm	CL1090
11 mm	CL1110
12 mm	CL1120
13 mm	CL1130



Disco para rallar

	Referencia
2 mm	CL2002
3 mm	CL2003
5 mm	CL2005
9 mm	CL2009



Disco Juliana (bastoncillos)

	Referencia
3X2 mm	CL3032
4X2 mm	CL3042
4X4 mm	CL3044
5X5 mm	CL3055
5X2 mm	CL3052
8X8 mm	CL3088
10X10 mm	CL3010

PACK CORTA-HORTALIZAS COMPLETO

Tapa, empuñadura y contenedor de evacuación



Referencia
CL9000

PACK CUTTER COMPLETO

Cubo, tapa y cuchillo liso



Referencia
CL9001

SOPORTE DE DISCOS

De mesa o mural, flexible



Referencia
CL7000

ADELANTE

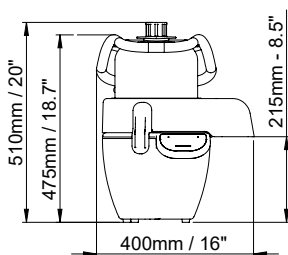

AL LADO

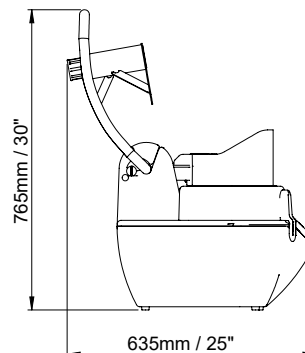
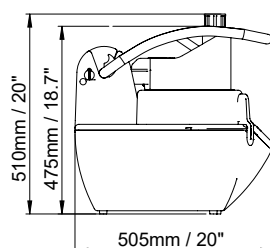

ENCIMA

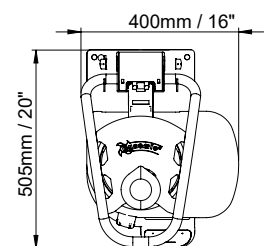

- 100 G A 4 KG
- ADECUADO PARA 20 A 100 CUBIERTAS POR SERVICIO

CUTTER DE MESA PARA MEZCLAR

EMULSIONAR, MEZCLAR Y CORTAR EN UNOS SEGUNDOS

CAPACIDAD : 5.4 LITROS



SE ENTREGA CON UNA CUCHILLA ESTÁNDAR



Rascador

Tapa completamente desmontable para una mejor higiene

Sello de estanqueidad

Bol de acero inoxidable

“Funciones de temporizador y cronómetro disponibles.”

Designación
CUTTER 1 VELOCIDAD
panel de mando LEDS

Designación
CUTTER 2 VELOCIDADES
panel de mando LEDS

Designación
CUTTER VELOCIDAD VARIABLE
panel de mando LEDS

Designación
CUTTER VELOCIDAD VARIABLE PANTALLA
pantalla digital

Velocidades rpm	1500 rpm	1500 y 3000 rpm	350 a 3500 rpm	350 a 3500 rpm
Funciones	-	Pulso & Reverso	Pulso & Reverso	Pulso, Reverso, Temporizador y Cronómetro
Velocidades	1 velocidad	2 velocidades	10 niveles	10 niveles
Potencias	1100 W	1100 W	1100 W	1100 W
Referencias	CL200	CL212	CL222	CL250

— CONVERTIBLE EN CORTA-HORTALIZAS Y BLEND&MIX —

ACCESORIOS



Cuchillo liso



Para preparar rellenos finos y muselinas, picar carnes, salsas, emulsiones, mantequillas, duxelles, texturas suaves y modificadas de productos cocidos.



Cuchillo dentado



Para alisar pasta, amasar, moler, hacer pralinés, triturar especias.



Cuchillo microdentado



Para hierbas picadas, texturas suaves y modificadas en productos crudos.

ADELANTE

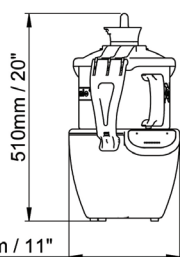

AL LADO

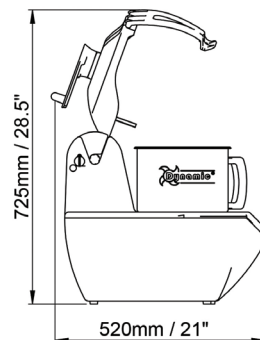
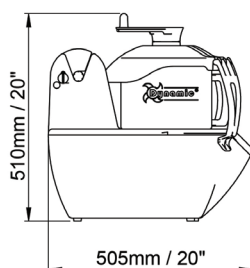

ENCIMA

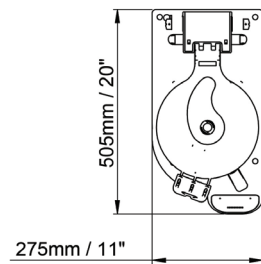

BLEND & MIX

FUNCIÓN 2-EN-1

IDEAL PARA ALIMENTACIÓN DE TEXTURA MODIFICADA



ENTREGADO CON UNA CUCHILLA LISA Y UNA CUCHILLA MICRODENTADA



Rascador

Tapa completamente desmontable para mejor higiene

Sello de estanqueidad

Bol de acero inoxidable

CAPACIDAD : 5.4 LITROS

	Designación BLEND & MIX 2 VELOCIDADES panel de mando LEDS	Designación BLEND & MIX VELOCIDAD VARIABLE panel de mando LEDS	Designación BLEND & MIX VELOCIDAD VARIABLE PANTALLA pantalla digital
Velocidad rpm	1500 y 3500 rpm	350 a 3500 rpm	350 a 3500 rpm
Funciones	Pulso & Reverso	Pulso & Reverso	Pulso, Reverso, Temporizador y Cronómetro
Velocidades	2 niveles	10 niveles	10 niveles
Potencias	1100 W	1100 W	1100 W
Referencias	CL412	CL422	CL450

CONVERTIBLE EN CORTA-HORTALIZAS Y CUTTER



“La herramienta indispensable para las preparaciones de estructura modificadas y lisas, crudas o cocidas.”



El BLEND&MIX conserva todas las calidades nutricionales y gustativas de los alimentos, así como las propiedades organolépticas.

Eso permite a las personas con problemas de masticación de mantener el placer de disfrutar de una dieta variada y sabrosa.

El Blend & Mix de Dynamic se ha vuelto como un compañero imprescindible para las cocinas colectivas (residencia de ancianos, hospitales, escuelas, etc...).

La alimentación manual

Esta presentación de los platos se basa en cambiar las texturas des alimentos en trozos del tamaño de un bocado para que la personas puedan alimentarse con las manos.

En los centros sanitarios, este método de alimentación se utiliza cuando una persona tiene dificultades de agarre o de coordinación.

El interés de la alimentación manual radica en preservar la autonomía, prevenir la desnutrición, limitar los problemas de comportamiento, fomentar la confianza en uno mismo y permite que las personas redescubran el placer de comer.



La Healthy food es imprescindible!

La tendencia es hacia una oferta vegetal, natural y sostenible, cada vez más diversificada para satisfacer las expectativas de comidas y snacking saludables.

Todo eso requiere un equipo versátil, robusto y con un mantenimiento sencillo. El Combinado, Cutter / Corta-hortalizas eléctrico le permite cortar varias frutas y verduras en la versión cortadora o picar, moler, emulsionar o amasar en la versión cutter. Fácilmente intercambiable, esta máquina 3-en-1 es evolutiva según sus necesidades.



LO ESENCIAL

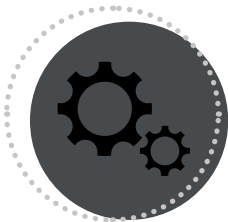

MANTENIMIENTO

Posibilidad de lavar todos los accesorios en el lavavajillas. Montaje y desmontaje rápido patentado sin herramientas para la sustitución de los accesorios y para la limpieza.



ERGONOMIA

Fabricación ergonómica e intuitiva para un alto nivel de comodidad. Asa integrada para el transporte del aparato. Aparato fácil de manejar, apto para diestros y zurdos. Colocación instantánea e intuitiva del receptáculo y de los accesorios.

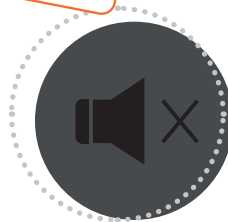

CONFORT

Motor muy silencioso (50 Db) y sin vibraciones (reduce el ruido en la cocina).



DESARROLLO SOSTENIBLE

Elección de materias primas para garantizar la longevidad y reducir los residuos. Más del 90 % de los componentes son reciclables.

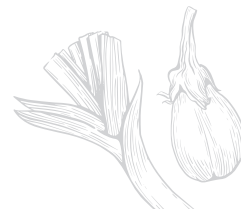

DYNAMIC FRANCE

518 rue Léo Baekeland - BP57 - 85290 Mortagne / Sèvre - FRANCE
Tel. 02 51 63 02 72 / E-mail : export@dynamicmixers.com

www.dynamicmixers.com

